

ONTDEK DE WERELD VAN



VYBER
CYCLES

vyber.com

Prestaties en beleving in een nieuw perspectief

Resultaten waar we trots op zijn

AD Fietstest 2022

'Vyber Cycles overtreft alle verwachtingen! De Vyber Ride S1 Pro is door de AD-fietstest als winnaar bestempeld met het predicaat 'Best Getest' en bekroond met een 8.3!'



Reviews van gebruikers

'Heerlijke comfortabele fiets. Rijdt licht en soepel. Veel ondersteuningsmogelijkheden. Stuur ligt goed in de handen. Prettig zadel.'

Reviews van gebruikers

'Wat een geweldige fiets, niks op aan te merken. Stevig frame goede wegligging krachtige ondersteuning alles wat je van een goede fiets zou verwachten eigenlijk.'



Méér kracht. Méér actieradius. Vyber overtreft je verwachtingen.



Fluisterstil en brute kracht

De digitaal aangestuurde, fluisterstille en bijzonder krachtige Vyber E-silence Comfort middenmotor heeft een koppel van maar liefst 80 Newtonmeter! Deze motor is bovendien klein, licht en in geval van diefstal op afstand uit te schakelen.



Ga verder, bereik meer

Actieradius is allesbepalend. Bij Vyber hebben we batterijen met maar liefst 630 wh capaciteit. Zo kan je tot wel 170 échte kilometers fietsen!



Vyber Connected Ride®

Jaarlijks worden er ruim 20.000 aangiftes gedaan van fietsendiefstal en daarom hebben wij een service ontwikkeld waar iedere fietsendief de rillingen van krijgt. Met onze fiets-terugvind-service weten wij exact waar de e-bike zich bevindt. Hoe werkt het? Je leest het op pagina 21. (Alleen beschikbaar voor Vyber Ride E1 en E1+)

De fluisterstille middenmotor met brute kracht

NIEUW

Vyber E-silence Comfort motoren

Vyber E-silence Comfort middenmotoren zijn ontwikkeld om uit te blinken. We hebben onszelf als doel gesteld om te innoveren met extreem krachtige, superstille en slimme motoren.

E-silence Breeze



MAXIMALE KOPPEL
65 Nm



MAXIMALE SUPPORT
400%



FLUISTERSTIL
Ssst..

E-silence Comfort+



MAXIMALE KOPPEL
80 Nm



MAXIMALE SUPPORT
400%



FLUISTERSTIL
Ssst..



DIRECT DRIVE ASSIST
10 ms



Feel the flow met Direct Drive Technology

Met extra ingebouwde sensortechnologie levert de middenmotor in minder dan 10 milliseconden de gewenste trapondersteuning.

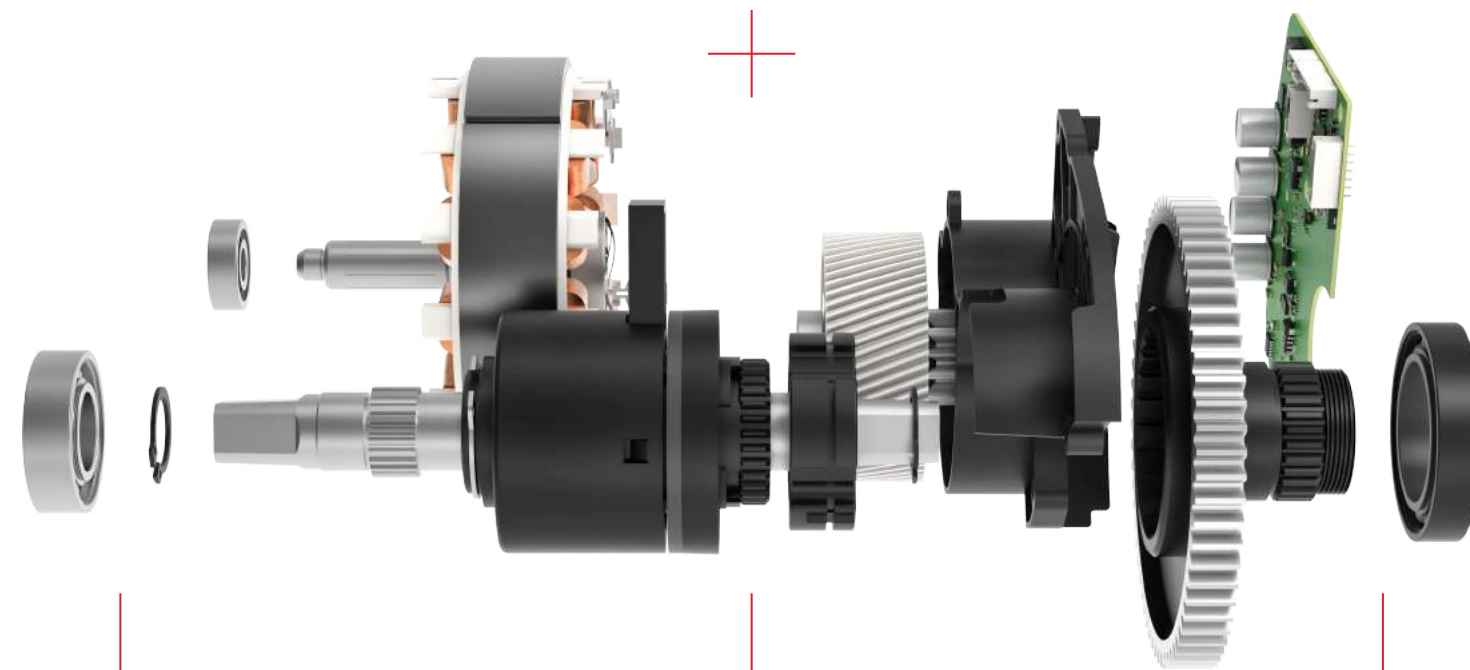

Fluisterstil en krachtig

De digitaal aangestuurde, fluisterstille en bijzonder krachtige Vyber E-silence Comfort+ middenmotor heeft een koppel van maar liefst 80 Newtonmeter! Deze motor is bovendien klein, licht en in geval van diefstal op afstand uit te schakelen.

Natuurlijke ondersteuning

De middenmotor wordt aangestuurd door volledig digitaal gecontroleerde trapkrachtsensoren. De intelligente trapkrachtsensor meet hoeveel kracht je op de pedalen zet. Zet je meer kracht, dan krijg je meer ondersteuning. Dit zorgt voor een natuurlijke fietservaring.

Stabiele wegligging

Dankzij de lage plaatsing van de aandrijfunit is de e-bike perfect in balans. Dit zorgt voor een betere wegligging en hierdoor heb je meer controle over je e-bike.

Ga verder, bereik meer

Ridiculous Range Ga voor het maximale

Vyber e-bikes zijn uitgerust met zeer krachtige motoren. Het is de kunst om met krachtige motoren ook nog grote afstanden te kunnen fietsen. Daarom gaan we met onze Ridiculous Range batterijen een stap verder.

Handig: optimaliseer de actieradius en levensduur van de batterij

De batterij is zo ontworpen dat deze prima functioneert binnen een groot temperatuurbereik, maar de ideale temperatuur bij gebruik ligt tussen de 16 en 22 °C.

 16 - 22 °C

Bekijk alle tips op: www.vyber.com/batterij

Actieradius is allesbepalend

Grensverleggende actieradius tot 170 échte kilometers.

— Zo kan je met 1 lading tot wel 170 échte kilometers fietsen, is het niet nodig om de fiets iedere dag bij te laden en ben je in de toekomst verzekerd van voldoende actieradius. Door onze vriendelijke prijzen ligt het maximale nu binnen ieders handbereik.



Kies jouw actieradius

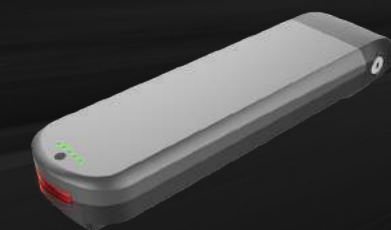

Long Range 400wh

10.5 Ah

ECO MODE 60 KM

TURBO MODE 35 KM



Intube Long Range 400wh

10.5 Ah

ECO MODE 60 KM

TURBO MODE 35 KM

Power Range 500wh

14.5 Ah

ECO MODE 135 KM

TURBO MODE 60 KM

Intube Power Range 500wh

14.5 Ah

ECO MODE 135 KM

TURBO MODE 60 KM

Ridiculous Range 630wh

17.5 Ah

ECO MODE 170 KM

TURBO MODE 85 KM

Overtreft alle verwachtingen!



Ride E1 Lite Onyx Black

vanaf € 2.199

Prijskiller! Een Limited Edition e-bike met geweldige specificaties.

- ✓ Deze opvallende e-bike is uitgerust met een Vyber E-silence Breeze 65 Newtonmeter middenmotor.
- ✓ Krachtige en goed te doseren Shimano schijfremmen die werken op hydraulische oliedruk.
- ✓ Shimano Nexus 7 versnellingen.
- ✓ Verende voorvork en een verstelbare stuurpen.
- ✓ Lichtgewicht aluminium frame.



Ride E1 Lite Onyx Black

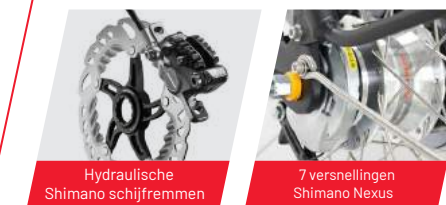

Hydraulische Shimano schijfremmen

7 versnellingen Shimano Nexus

Kleur: Onyx Black
Framemaat heren: 57 cm / 61 cm
Framemaat dames: 49 cm / 53 cm / 57 cm

Uitgerust met Vyber E-silence Breeze middenmotor



MAXIMALE KOPPEL
65 Nm

MAXIMALE SUPPORT
400%

FLUISTERSTIL
Ssst..

Long Range 400wh

10.5 Ah	€ 2.199
ECO MODE	60 KM
TURBO MODE	35 KM

Power Range 500wh

14.5 Ah	€ 2.299
ECO MODE	135 KM
TURBO MODE	60 KM

Ridiculous Range 630wh

17.5 Ah	€ 2.399
ECO MODE	170 KM
TURBO MODE	85 KM



Goed uit de test!
AD Fietstest 2022

Ride E1 Lite

Overtreft alle verwachtingen!



Ride E1 Lite Silent Grey

vanaf € 2.199

Prijsskiller! Een Limited Edition e-bike met geweldige specificaties.

- ✓ Deze opvallende e-bike is uitgerust met een Vyber E-silence Breeze 65 Newtonmeter middenmotor.
- ✓ Krachtige en goed te doseren Shimano schijfremmen die werken op hydraulische oliedruk.
- ✓ Shimano Nexus 7 versnellingen.
- ✓ Verende voorvork en een verstelbare stuurpen.
- ✓ Lichtgewicht aluminium frame.



Ride E1 Lite Silent Grey

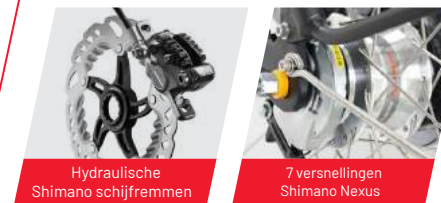

Hydraulische Shimano schijfremmen

7 versnellingen Shimano Nexus

Kleur: Silent Grey
Framemaat heren: 57 cm / 61 cm
Framemaat dames: 49 cm / 53 cm / 57 cm

Uitgerust met Vyber **E-silence Breeze** middenmotor



MAXIMALE KOPPEL
65 Nm

MAXIMALE SUPPORT
400%

FLUISTERSTIL
Ssst..

Long Range 400wh

10.5 Ah	€ 2.199
ECO MODE	60 KM
TURBO MODE	35 KM

Power Range 500wh

14.5 Ah	€ 2.299
ECO MODE	135 KM
TURBO MODE	60 KM

Ridiculous Range 630wh

17.5 Ah	€ 2.399
ECO MODE	170 KM
TURBO MODE	85 KM

Ride E1 Lite



Goed uit de test!
AD Fietstest 2022

Comfort en kracht komen samen



Ride E1 Blue

vanaf € 2.399

Een e-bike waar je trots op mag zijn.

- ✓ Deze comfortabele e-bike is uitgerust met een Vyber E-silence Comfort+ middenmotor met Direct Drive Technology.
- ✓ Krachtige en goed te doseren Shimano schijfremmen die werken op hydraulische oliedruk.
- ✓ Shimano Nexus 7 versnellingen.
- ✓ Eindeloos fietsen door een batterijkeuze tot maar liefst 630 Wh.
- ✓ Connected Ride ready.



Ride E1 Blue

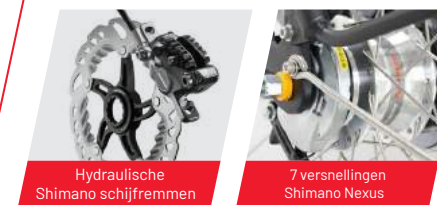

Hydraulische Shimano schijfremmen

7 versnellingen Shimano Nexus

Kleur: Matt Night Black / Blue
Framemaat heren: 57 cm / 61 cm
Framemaat dames: 49 cm / 53 cm / 57 cm



Uitgerust met Vyber E-silence Comfort+ middenmotor







MAXIMALE KOPPEL
80 Nm

MAXIMALE SUPPORT
400%



FLUISTERSTIL
Ssst..

DIRECT DRIVE ASSIST
10 ms



Long Range 400wh

 10.5 Ah	€ 2.499
 ECO MODE	60 KM
 TURBO MODE	35 KM

Power Range 500wh

 14.5 Ah	€ 2.599
 ECO MODE	135 KM
 TURBO MODE	60 KM

Ridiculous Range 630wh

 17.5 Ah	€ 2.699
 ECO MODE	170 KM
 TURBO MODE	85 KM

3 JAAR
CONNECTED
RIDE
BASIC
voor €199

Ride E1 Blue

Comfort en kracht komen samen



Ride E1 Red

vanaf € 2.399

Een e-bike waar je trots op mag zijn.

- ✓ Deze comfortabele e-bike is uitgerust met een Vyber E-silence Comfort+ middenmotor met Direct Drive Technology.
- ✓ Krachtige en goed te doseren Shimano schijfremmen die werken op hydraulische oliedruk.
- ✓ Shimano Nexus 7 versnellingen.
- ✓ Eindeloos fietsen door een batterijkeuze tot maar liefst 630 Wh.
- ✓ Connected Ride ready.



Ride E1 Red

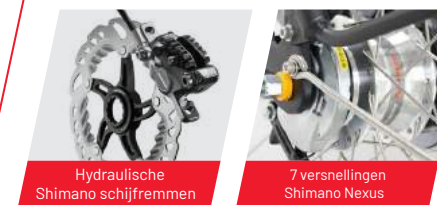

Hydraulische Shimano schijfremmen

7 versnellingen Shimano Nexus

Kleur: Shiny Pearl Black / Red
 Framemaat heren: 57 cm / 61 cm
 Framemaat dames: 49 cm / 53 cm / 57 cm



Uitgerust met Vyber E-silence Comfort+ middenmotor



MAXIMALE KOPPEL
80 Nm

MAXIMALE SUPPORT
400%

FLUISTERSTIL
Ssst..

DIRECT DRIVE ASSIST
10 ms

Long Range 400wh

10.5 Ah	€ 2.399
ECO MODE	60 KM
TURBO MODE	35 KM

Power Range 500wh

14.5 Ah	€ 2.499
ECO MODE	135 KM
TURBO MODE	60 KM

Ridiculous Range 630wh

17.5 Ah	€ 2.599
ECO MODE	170 KM
TURBO MODE	85 KM

3 JAAR
 CONNECTED RIDE
 BASIC
 voor €199

Ride E1 Red

Hier wil je mee gezien worden



Ride E1+

vanaf € 2.499

Dit topmodel is alleen met het allerbeste afgemonteerd.

- ✓ Extreem krachtige Vyber E-silence Comfort+ middenmotor met Direct Drive Technology.
- ✓ Krachtige Magura velgremmen die werken op hydraulische oliedruk.
- ✓ Lederen handvatten en een elegante monoshock voorvork.
- ✓ Eindeloos fietsen door een batterijkeuze tot maar liefst 630 Wh.
- ✓ Hoogwaardige naadloze afwerking van het frame.
- ✓ Connected Ride ready.



Ride E1+

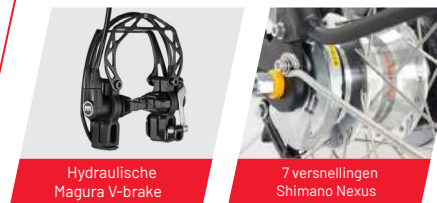

Kleur: Matt Ocher Black
 Framemaat heren: 57 cm / 61 cm
 Framemaat dames: 49 cm / 53 cm / 57 cm



Uitgerust met Vyber E-silence Comfort+ middenmotor



MAXIMALE KOPPEL
80 Nm

MAXIMALE SUPPORT
400%

FLUISTERSTIL
Ssst..

DIRECT DRIVE ASSIST
10 ms

Long Range 400wh

10.5 Ah	€ 2.499
ECO MODE	60 KM
TURBO MODE	35 KM

Power Range 500wh

14.5 Ah	€ 2.599
ECO MODE	135 KM
TURBO MODE	60 KM

Ridiculous Range 630wh

17.5 Ah	€ 2.699
ECO MODE	170 KM
TURBO MODE	85 KM

3 JAAR
 CONNECTED RIDE
 BASIC
 voor €199

Ride E1+

Onweerstaanbaar. En onvergelijkbaar.



Ride S1 Pro

vanaf € 2.749

Geniet van baanbrekende prestaties. Deze sportieve e-bike is gemaakt voor iedereen die wil opvallen. Voorzien van een Vyber Xperience Color kleurendisplay. Je weet niet wat je ziet.

- ✓ Extreem krachtige Vyber E-silence Comfort+ middenmotor met Direct Drive Technology.
- ✓ Krachtige en goed te doseren Shimano schijfremmen die werken op hydraulische oliedruk.
- ✓ Stijlvol achterlicht geïntegreerd in de bagagedrager.
- ✓ Batterij geïntegreerd in het frame. Eenvoudig uitneembaar.
- ✓ Hoogwaardig Xperience Color kleurendisplay.



Ride S1 Pro

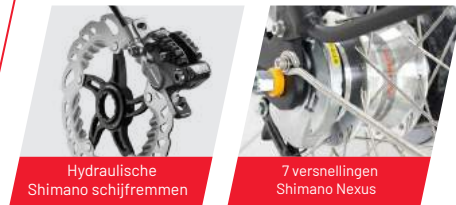

Kleur: Matt Night Black
Framemaat heren: 57 cm / 61 cm
Framemaat dames: 49 cm / 53 cm / 57 cm

Uitgerust met Vyber **E-silence Comfort +** middenmotor







MAXIMALE KOPPEL
80 Nm

MAXIMALE SUPPORT
400%



FLUISTERSTIL
Ssst..

DIRECT DRIVE ASSIST
10 ms

Intube Long Range 400wh

 10.5 Ah	€ 2.749
 ECO MODE	60 KM
 TURBO MODE	35 KM

Intube Power Range 500wh

 14.5 Ah	€ 2.949
 ECO MODE	135 KM
 TURBO MODE	60 KM



NIEUW
Batterij geïntegreerd in het frame. Eenvoudig uitneembaar.

Ride S1 Pro

Vyber Connected Ride App

Blijf altijd in verbinding met jouw Vyber e-bike.

— Met Vyber Connected Ride® wordt fietsen een stuk leuker! Met onze unieke App kun je snel en eenvoudig jouw e-bike terugvinden of de status van de batterij checken. Je kunt zelfs op afstand jouw e-bike uitschakelen als deze gestolen is.



Batterijcapaciteit

Bekijk in één oogopslag de capaciteit van de batterij.

Vind mijn fiets

Eenvoudig jouw fiets terugvinden? Door middel van GPS navigeert de App jou direct naar de e-bike.

Mijn fietsinfo

Bekijk overzichtelijk alle informatie die de e-bike bijhoudt. Zo heb je altijd de kilometerstanden binnen handbereik.

Kill-switch

Is jouw e-bike gestolen? Dan gebruik je de app om jouw e-bike op afstand uit te schakelen. Hierdoor wordt de motor door geavanceerde software uitgeschakeld. In combinatie met Connected Ride All-inclusive en onze fiets-terugvind-service weten wij exact waar de e-bike zich bevindt.

Anti-diefstalmodus

De e-bike is uitgerust met bewegingssensoren. De sensoren meten onverwachte bewegingen. Heb je de anti-diefstalmodus aanstaan en wordt de e-bike bewogen, dan krijg je een pushnotificatie via de App.

Dit is Anti-diefstal 2.0

“De nachtmerrie van iedere fietsendief”



— Jaarlijks worden er ruim 20.000 aangiftes gedaan van fietsendiefstal en daarom hebben wij een service ontwikkeld waar iedere fietsendief de rillingen van krijgt. Met onze fiets-terugvind-service weten wij exact waar de e-bike zich bevindt. Is de e-bike gestolen? Dan gaan de Bike Trackers van onze opsporingsdienst recht op hun doel af. Hoe werkt het? Heel eenvoudig.

De Vyber kill-switch

Ervaar onze fiets-terugvind-service.

Hoe werkt het:

- + Schakel jouw e-bike uit door middel van de Vyber Kill-switch.
- + Onze Bike Trackers zullen direct in actie komen om binnen 48 uur jouw e-bike terug te vinden.
- + Ontvang een nieuwe Vyber e-bike. Kunnen de Bike Trackers binnen 48 uur de e-bike niet terugvinden, dan leveren wij eenzelfde of nieuwere Vyberfiets terug.



Ervaar Vyber Connected Ride

Gemakkelijk en snel af te sluiten in onze Vyber Connected Ride App.

In samenwerking met Allianz Assistance hebben wij een geweldige e-bikeverzekering samengesteld. Met een Vyber Connected Ride Basic krijg je de mogelijkheid in de App om jouw e-bike zeer compleet te verzekeren bij Allianz Assistance tegen geweldige kortingen! Wij doen graag het juiste voor onze klanten. Daar krijgen wij pas energie van.

3 jaar Connected Ride

Nu voor

€ 199,-

✓ Vyber Connected Ride® App met:

- VIND MIJN FIETS
- BATTERIJSTATUS
- ANTI-DIEFSTAL
- KILL-SWITCH
- MIJN FIETSINFO

Voordelige fietsverzekering in de Vyber App

Vanaf*

€ 136,-

- ✓ 3 jaar verzekerd tegen diefstal
- ✓ 3 jaar verzekerd tegen beschadiging
- ✓ 3 jaar Allianz pechhulp voor onderweg
- ✓ 3 jaar Fiets-terugvind-service

*Prijzen kunnen verschillen per postcode en worden vermeld in de Vyber-applicatie.

CONNECTED
RIDE



Ride E1 Lite



Kleur	Onyx Black Silent Grey
Motor	Vyber E-silence Breeze middenmotor (65 Nm)
Display	Vyber Essential LED stuurbediening
Connected Ride ready	Nee
Uitvoering	Dames- en herenmodel
Framemaat dames (cm)	49, 53, 57
Framemaat heren (cm)	57, 61
Gewicht	24.4 kg (exclusief batterij)
Uitneembare batterij	Ja
Merk & type versnelling	Naaf (Shimano Nexus)
Aantal versnellingen	7
Lage instap	Ja
Soort vering	Voorvork, zadelpen
Soort remmen	Hydraulisch (Shimano schijfremmen)
Verlichting	Axa Blueline & interne fietsaccuverlichting
Banden	Schwalbe anti-lek banden
Handvatten	Pro Grip
Type sensoren motor	Kracht- en rotatiesensor
Ondersteuningsstanden motor	5
Meeloopfunctie	Ja, tot 5 km per uur
Slot	AXA Defender ART ** gecertificeerd

Ride E1



Kleur	Matt Night Black/Blue Shiny Pearl Black/Red
Motor	Vyber Comfort+ middenmotor (80 Nm)
Display	Vyber Xperience display + stuurbediening
Connected Ride ready	Ja
Uitvoering	Dames- en herenmodel
Framemaat dames (cm)	49, 53, 57
Framemaat heren (cm)	57, 61
Gewicht	24.4 kg (exclusief batterij)
Uitneembare batterij	Ja
Merk & type versnelling	Naaf (Shimano Nexus)
Aantal versnellingen	7
Lage instap	Ja
Soort vering	Voorvork, zadelpen
Soort remmen	Hydraulisch (Shimano schijfremmen)
Verlichting	Axa Blueline & interne fietsaccuverlichting
Banden	Schwalbe anti-lek banden
Handvatten	Pro Grip
Type sensoren motor	Kracht- en rotatiesensor
Ondersteuningsstanden motor	5
Meeloopfunctie	Ja, tot 5 km per uur
Slot	AXA Defender ART ** gecertificeerd

Ride E1+



Kleur	Matt Ocher Black
Motor	Vyber Comfort+ middenmotor (80 Nm)
Display	Vyber Xperience display + stuurbediening
Connected Ride ready	Ja
Uitvoering	Dames- en herenmodel
Framemaat dames (cm)	49, 53, 57
Framemaat heren (cm)	57, 61
Gewicht	23.6 kg (exclusief batterij)
Uitneembare batterij	Ja
Merk & type versnelling	Naaf (Shimano Nexus)
Aantal versnellingen	7
Lage instap	Ja
Soort vering	Monoshock voorvork, zadelpen
Soort remmen	Hydraulisch (Magura HS11 incl. brake booster)
Verlichting	Axa Blueline & interne fietsaccuverlichting
Banden	Schwalbe anti-lek banden
Handvatten	Leder
Type sensoren motor	Kracht- en rotatiesensor
Ondersteuningsstanden motor	5
Meeloopfunctie	Ja, tot 5 km per uur
Slot	AXA Defender ART ** gecertificeerd

Ride S1 Pro



Kleur	Matt Night Black
Motor	Vyber Comfort+ middenmotor (80 Nm)
Display	Vyber Xperience Color display + stuurbediening
Connected Ride ready	Nee
Uitvoering	Dames- en herenmodel
Framemaat dames (cm)	49, 53, 57
Framemaat heren (cm)	57, 61
Gewicht	26 kg (exclusief batterij)
Uitneembare batterij	Ja
Merk & type versnelling	Naaf (Shimano Nexus)
Aantal versnellingen	7
Lage instap	Ja
Soort vering	Voorvork, zadelpen
Soort remmen	Hydraulisch (Shimano schijfremmen)
Verlichting	Axa Blueline & geïntegreerde bagagedrager verlichting
Banden	Schwalbe anti-lek banden
Handvatten	Pro Grip
Type sensoren motor	Kracht- en rotatiesensor
Ondersteuningsstanden motor	5
Meeloopfunctie	Ja, tot 5 km per uur
Slot	ABUS ART ** gecertificeerd

Allianz

Global Assistance





VYBER
CYCLES

STAY CONNECTED



@Vybercycles

hello@vyber.com / +31(0)546 2411 99 / Industrieweg 9 / 7641 AT Wierden / The Netherlands

Versie 1.0, uitgave 2022 / Vyber.com, alle rechten voorbehouden
Niets uit deze uitgave mag zonder toestemming van de uitgever worden gepubliceerd.

vyber.com