

Size

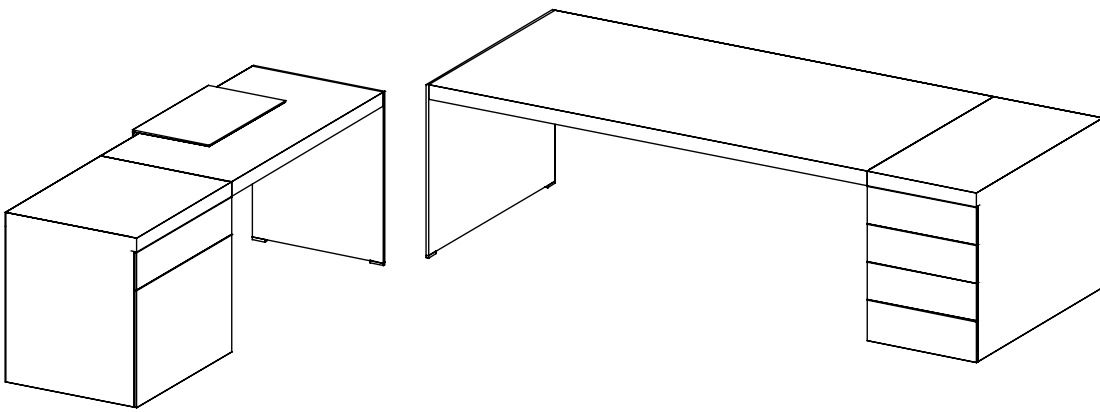

Wilhelm Renz GmbH + Co. KG
Hanns-Klemm-Straße 35
71034 Böblingen
Germany

T +49 (0)7031.21880
F +49 (0)7031.218850

info@renz.de
www.renz.de

Montageanleitung
Assembly Instruction



Size

Schreibtisch- und Winkeltischmontage/Top and return top assembly

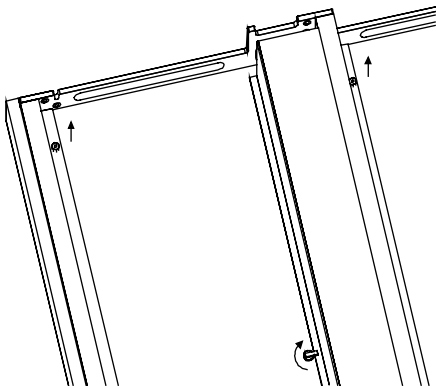

Für den Transport sind Zargenrahmen und Platte miteinander verschraubt. Diese Verschraubung vor der Montage lösen. Ebenso die kleinen Verschlüsse für die Kabelkanäle öffnen.

For transportation the cross piece framework and the top are screwed together. Please unscrew the connection before assembly and open the locks of the wire conduits.

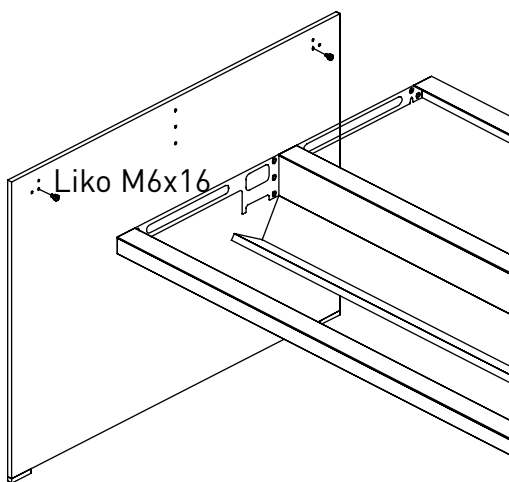

Linsenkopfschrauben M6 x 16 als Montagehilfe ca. 6 mm weit in die Wange oder den Container drehen.

As a fit-up aid turn the panhead screws M6 x 16 about 6 mm deep in the side panel or in the container.

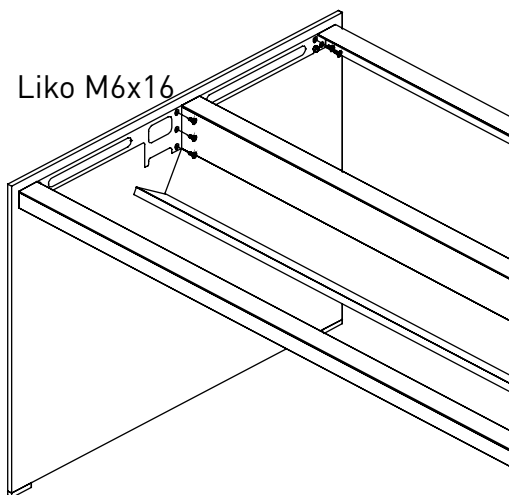

Zargenrahmen auf die Schrauben hängen und mit den restlichen Linsenkopfschrauben M6 x 16 an Wange oder Container befestigen.

Put the cross piece framework on the screws and fit it with the remaining panhead screws M6 x 16 on the side panel or the container.

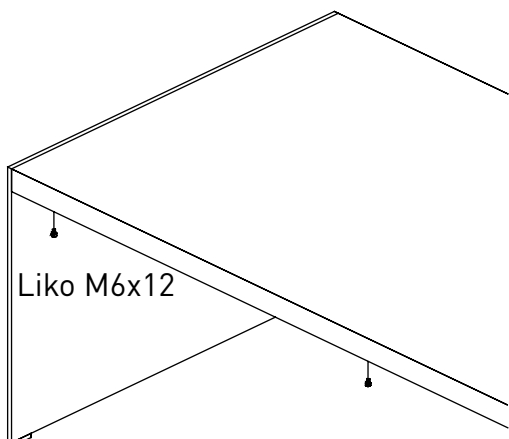

Platte auflegen und mit Linsenkopfschrauben M6 x 12 auf dem Zargenrahmen befestigen.

Apply the top and fix it on the cross piece framework with panhead screws M6 x 12.

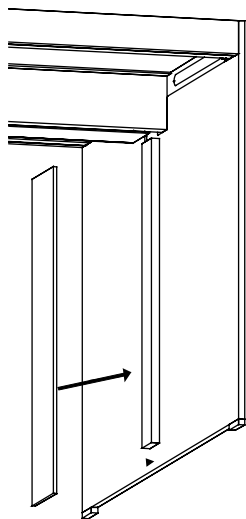

280 Vertikale Kabelführung

280 Vertical wire conduit

Kunststoff-Unterteil mit doppelseitigem Klebeband, mittig unter den Klappkanal, an die Wange oder den Container kleben. Aluminium-Oberteil aufstecken.

Glue the plastic base with double-faced adhesive tape central under the hinged wire conduit, on the side panel or on the container. Then clip on the aluminium top.

Container

Container

Zum Ausrichten der Fronten ggf. die Gleiter der Container in der Höhe justieren. Zusätzlich sind vorne unter dem Boden der Schublade zwei kleine Hebel zur Höhenjustierung der Front vorhanden. Die Container sind mit eine Auszugsperre ausgerüstet. Dadurch kann immer nur eine Schublade geöffnet werden. Bei Demontage oder Austausch der Schublade darauf achten, dass der jeweilige Sperrerr auf "Offen" steht.

For aligning the fronts adjust the gliders of the container, if necessary. There are also two small levers for height adjustment at the bottom of the drawer. The containers are fitted with an extension stop which prevents opening two extensions at the same time. For disassembling or replacing the drawers please note that the interlock is opened.

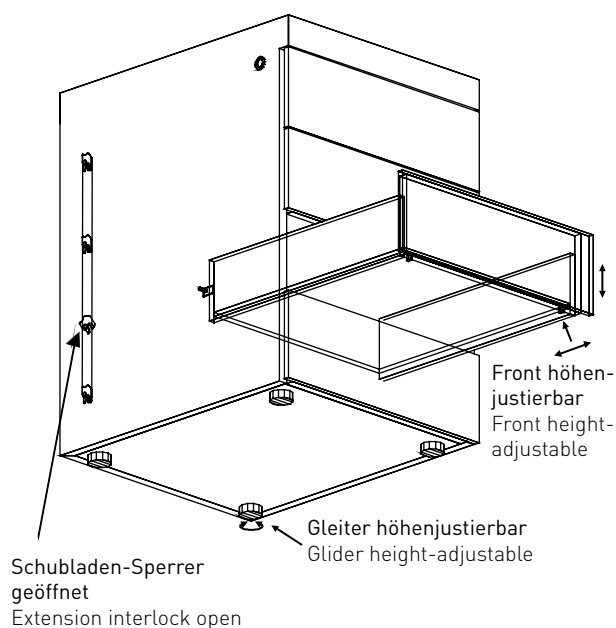

Side-/Highboard

Credenza, Highboard

Die Wangen werden von innen mit je 4 Innensechkschrauben M6 x 25 befestigt. Die Wange hat unten 2 verchromte Gleiter, um Bodenunebenheiten auszugleichen.

The side panels are to be fixed from the inside, each with 4 hexagon socket screws M6 x 25. The side panel is fitted with 2 adjustable chrome-plated gliders for uneven floors.

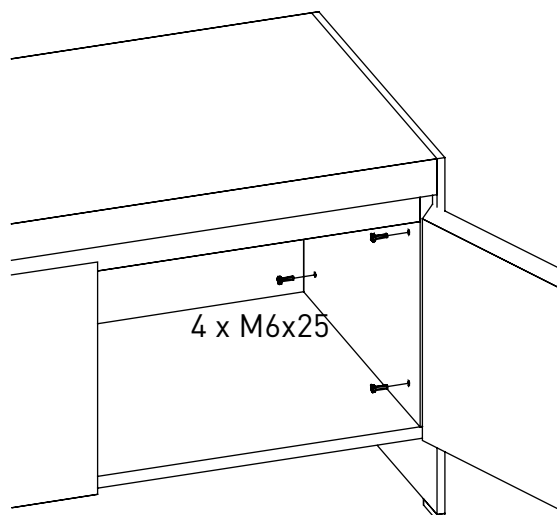

Size

Besprechungstisch Montage/Meeting table assembly

270 Besprechungstisch

270 Meeting table

Mittelfuß mit M6 x 20 befestigen.

Fix the central leg with flat head screws M6x20.

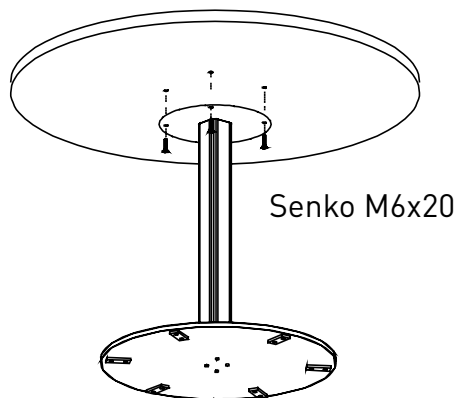

271 Besprechungstisch

271 Meeting table

Die Zargen von der Tischplatte lösen und mit M6 x 16 an den Wangen befestigen. Tischplatte auflegen und mit M6 x 12 befestigen. Elektroboxen von oben einsetzen und von unten mit Kunststoff-Clips befestigen. Horizontale Kabelführung anschrauben und Verkabelung vornehmen. Die Wangen anhand der Verstellgleiter ausrichten.

Unscrew the cross piece from the top and fix it with M6 x 16 on the side panel. Apply the top and fix it with M6 x 12. Put in the power boxes from above and fit them from the bottom with plastic clips. Screw on the horizontal wire conduit and do the wiring. Adjust the side panels with the gliders.

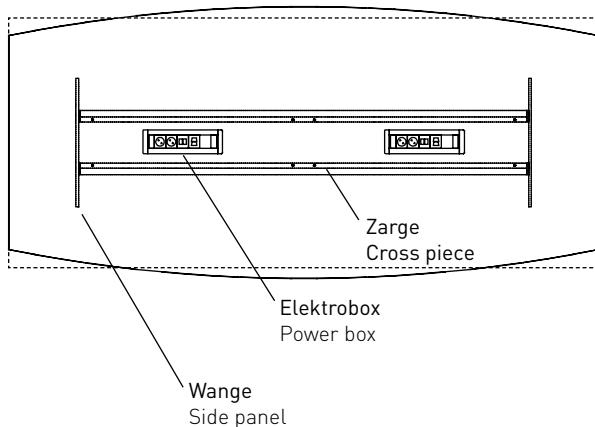

272/273 Besprechungstisch

272/273 Meeting table

Die Zargen mit M6 x 12 an den Wangen befestigen. Verbindungsbeschläge mit M4 x 8 an die Wangen schrauben. Die Wangen anhand der Verstellgleiter ausrichten. Die Plattensegmente auflegen und mit Rundkopfschrauben 5 x 20 befestigen. Dann die Verbindungsbeschläge festziehen.

Fasten the cross piece with M6 x 12 to the side panels. Screw the connecting fittings with M4 x 8 onto the side panels. Adjust the side panels with the gliders. Place the top segments and fasten them with round head screws 5 x 20. Then tighten the connecting fittings.

