

POS-NR.	Artikelnummer	Benennung	Menge
1	ND-B-10300-19	Eckteilbaugruppe	4
2	ND-T-00292-19	Rahmen Rundmaterial	2
3	ND-B-10306-19	Seitenteilbaugruppe	2

Allgemeine Toleranzen nach DIN ISO 2768 - ck		über	0,5	3	6	30	120	400	1000	-0,5
		bis	3	6	30	120	400	1000	2000	-0,2
			±0,2	±0,3	±0,5	±0,8	±1,2	±2,0	±3,0	

**ZELL**

ZELL Systemtechnik GmbH  
Zum Tannesch 24  
89584 Volkersheim  
+49 7391 77004 - 0

Maßstab  
1:5  
1:1,25

Werkstoff  
1.4301 - PA6GB30

Blech / - Materialstärke

Oberflächengüte  
glatt

Gewicht  
3233,988 g

© Zell Systemtechnik GmbH 2019

Datum  
12.7.2022

Name  
I.Zell

Bezeichnung  
PA-VA Korb, 400x300x200 mm  
mit Seitenteilen und Zwischenstück

Geprüft

Norm

Schutzvermerk nach DIN ISO 16016

Kunde

Zell Gruppe

Artikelnummer  
ND-B-30024-19

Blatt 1  
von 2  
A3

Zust. Änderungstext Datum Name www.zell-group.com Ers. f. Ers. d.

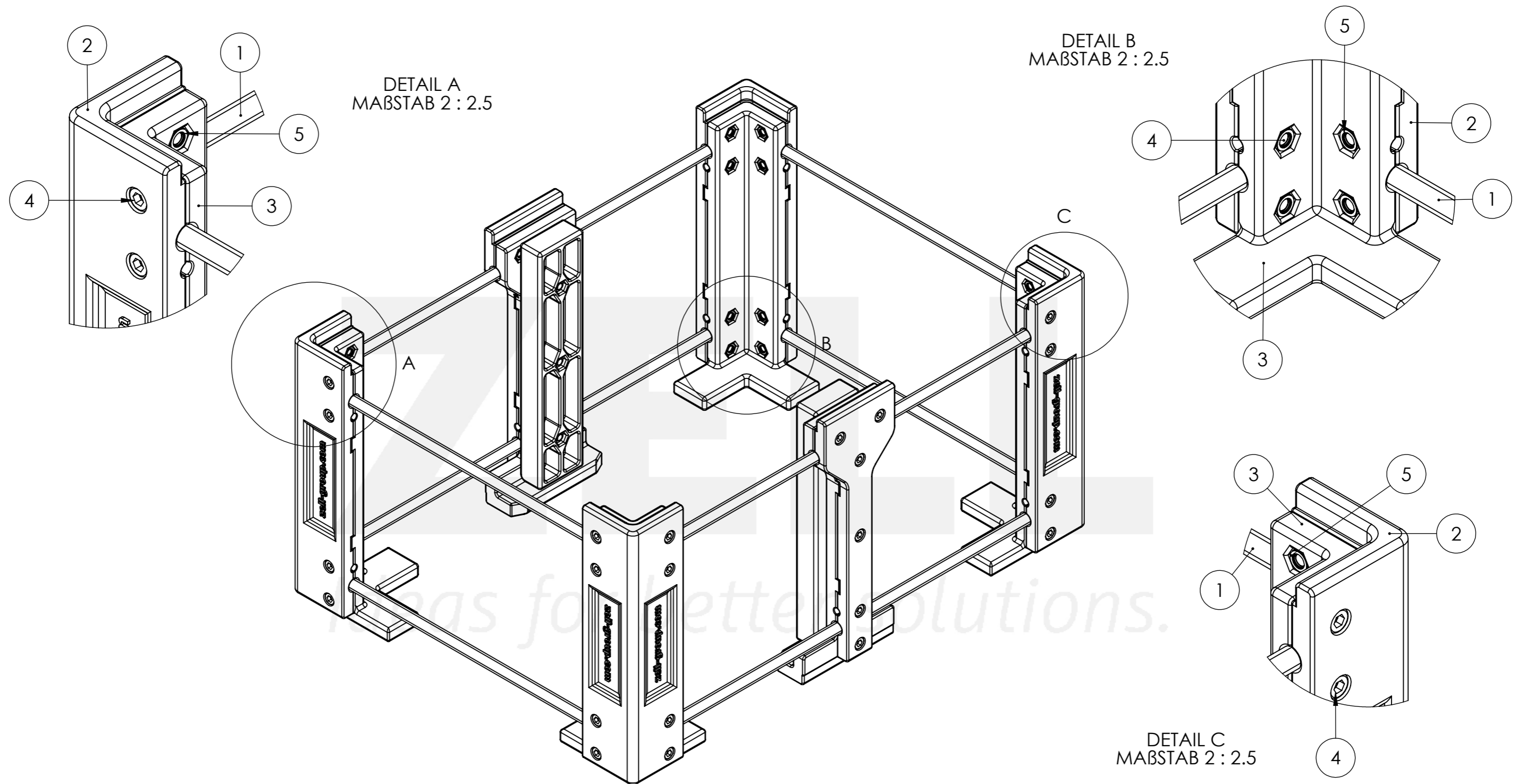

POS-NR.	Artikelnummer	Benennung	Menge
1	450.032	Zwischenstück PA-VA Korb	2
2	550.002	Eckteil außen	4
3	550.004	Eckteil innen	4
4	550.006	Seitenteil außen	2
5	550.008	Seitenteil innen	2
6	999.189	Zylinderschraube M5x12	38
7	999.190	Sechskantmutter M5	44
8	999.198	Zylinderschraube M5x30	6
9	ND-T-00292-19	Rahmen Rundmaterial	2

Allgemeine Toleranzen nach DIN ISO 2768 - ck		über	0,5	3	6	30	120	400	1000	-0,5
		bis	3	6	30	120	400	1000	2000	-0,2
			±0,2	±0,3	±0,5	±0,8	±1,2	±2,0	±3,0	

<b>ZELL</b>	ZELL Systemtechnik GmbH	Maßstab	Werkstoff	Blech / - Materialstärke	
	Zum Tannenesch 24 89584 Volkersheim +49 7391 77004 - 0	1:5 1:1,25	1.4301 - PA6GB30	Gewicht 3233,988 g	
© Zell Systemtechnik GmbH 2019		Datum	Bezeichnung		
Erstellt	12.7.2022	Name	PA-VA Korb, 400x300x200 mm mit Seitenteilen und Zwischenstück		
Geprüft			Artikelnummer		
Norm			ND-B-30024-19		
			Blatt 2 von 2		
			A3		
Zust.	Änderungstext	Datum	Name	www.zell-group.com	Ers. f. / Ers. d.