



ESCALIER COMBINÉ

EM-0104

AIRFIT

PRÉSENTATION

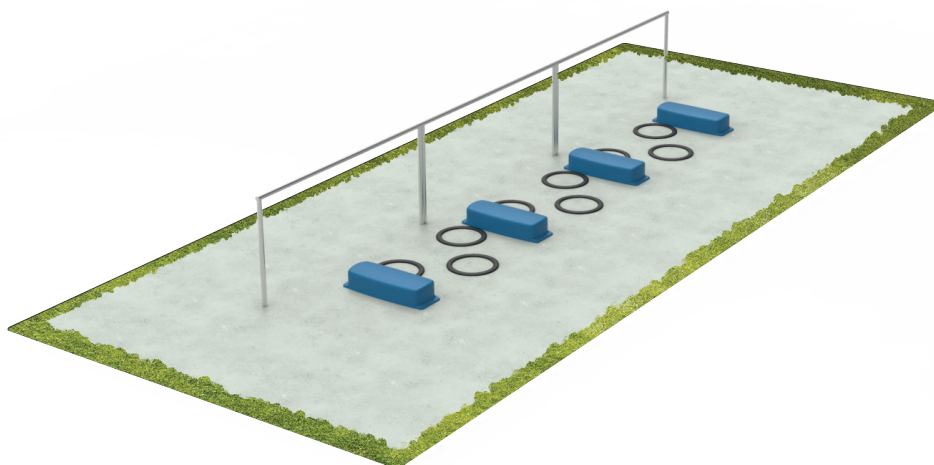

MATIÈRES

- Pièces réalisées en rotomoulage.
- Matière utilisée: Polyéthylène basse densité linéaire (PEBDL).
- Polymère 100% recyclable.
- Couleur teintée dans la masse en dry blend.
- Résistance au feu : classe M4.

CARACTÉRISTIQUES

- Structure alvéolaire anti-dérapante pour les pièces > à 20cm de haut.
- Système d'évacuation des eaux pluviales pour les pièces > à 20cm de haut.
- Pièces résistantes au nettoyage à haute pression au moyen d'équipement du type Kärcher utilisant de l'eau de ville additionnée de 1% de détergent de type RM 80 Super ou RM 22S.
- Les différentes pièces comportent les propriétés suivantes :
 - Bonne tenue aux chocs
 - Bonne tenue aux frottements et aux agents de nettoyage
 - Grande résistance aux produits chimiques
 - Bonne tenue au vieillissement
 - Résistance à l'arrachement
 - Résistance à la corrosion

GARANTIE

La durée de garantie pour les pièces rotomoulées est de 5 ans dans des conditions normales d'utilisation.

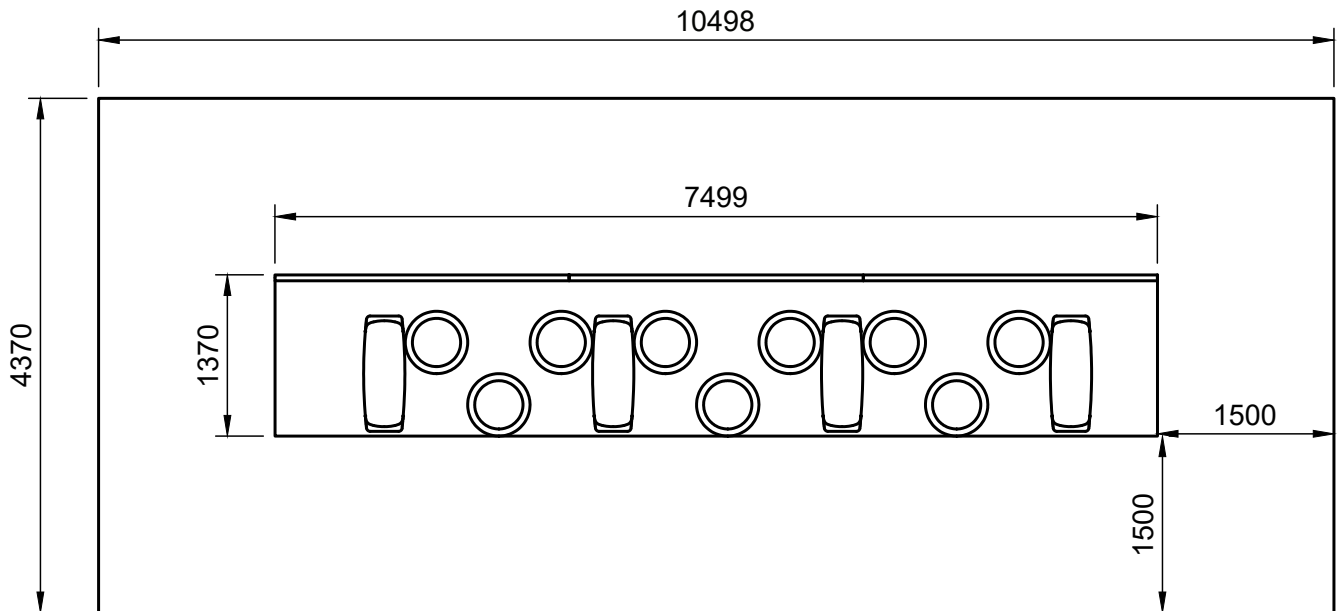

Area: 45,9 m²

x4

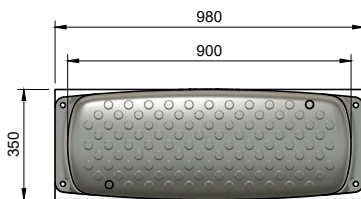
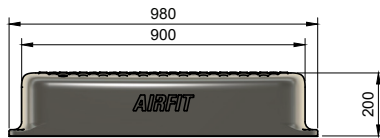

Nombre de vis béton



x9

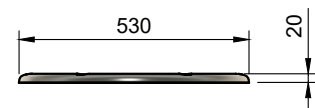
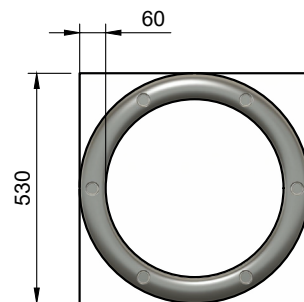

Nombre de vis béton

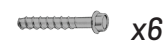

INSTALLATION

PRÉAMBULE

La première garantie pour s'assurer de la longévité d'un équipement et son utilisation en toute sécurité par tous, est de veiller à une installation en conformité avec les informations fournies dans ce présent guide, qui respectent les exigences de la norme EN 16630 : 2015. La réglementation impose notamment au gestionnaire des équipements :

- D'interdire l'accès à toutes personnes (en particulier les enfants) pendant l'installation, le démontage ou la maintenance des équipements.
- De s'assurer du bon fonctionnement avant utilisation et de la stabilité des équipements à intervalles réguliers comme définis dans le présent guide.

1- LE SOL

Il convient de prendre en considération la stabilité du sol et de vérifier si la surface est plane.

Les équipements nécessitent un spitage sur une dalle béton (350 kg/m³ avec une pente de 1%) de 12 à 15 cm.

2- SURFACE

Les dimensions indiquées sur le présent document prennent en considération les exigences normatives quand aux zones de sécurité.

SCELLEMENT BÉTON

Matériels nécessaires :

- Perforateur avec mèche Ø10
- Soufflette
- Visseuse

Mise en oeuvre :

1. Percer
2. Souffler à l'air comprimé
3. Visser directement la pièce en position

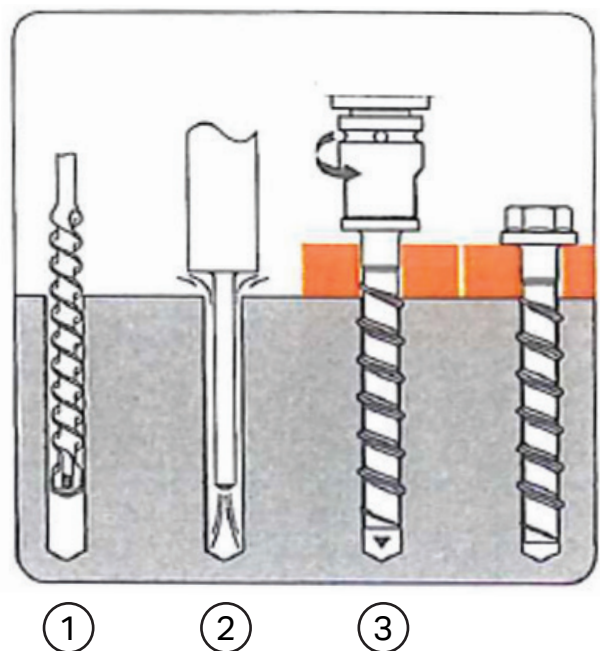

ENTRETIEN BÉTON

Norme EN 16630 : 2015

AirFit préconise une visite de contrôle mensuelle sur tous ses équipements. Les modules AirFit ne nécessitent aucune période de rodage avant utilisation.

Pour les équipements AirFit installés au bord de mer, un lavage avec un nettoyeur haute pression sera à effectuer tous les mois, afin de retirer le sel.

En accord avec la norme EN 16630 : 2015, la sécurité du module d'entraînement physique doit être garantie et maintenue par le biais d'opérations de contrôle et de maintenance (ci-après). Le fabricant doit donner des recommandations quant à la fréquence des contrôles réalisés par l'opérateur ou par un organisme ou une personne mandaté(e) par l'opérateur. La conception du module d'entraînement physique, les matériaux utilisés et l'âge de l'équipement doivent être des critères à prendre en compte.

Les instructions doivent contenir les informations suivantes :

- Les points à entretenir
- Les pièces de rechange doivent être conformes aux instructions du fabricant
- L'identification des pièces de rechange
- Toute mesure supplémentaire à prendre pendant les périodes de rodage comme le serrage des fixations
- La nécessité de laisser les orifices de drainage libres de toute obstruction

Il convient d'empêcher tout accès au module si celui-ci n'est pas sûr. Il convient que le responsable de la maintenance et du contrôle conserve un cahier et des fiches ou des enregistrements digitaux de contrôle et de maintenance.

Les niveaux de contrôle suivants s'appliquent:

A) Contrôle visuel de routine

Contrôle destiné à identifier les risques manifestes pouvant résulter, par exemple, de l'utilisation normale du module, d'actes de vandalisme ou des conditions météorologiques.

Dans le cas de modules d'entraînement physique soumis à une utilisation intensive ou faisant l'objet d'actes de vandalisme fréquents, un contrôle quotidien de ce type peut se révéler nécessaire.

Exemples de points devant être soumis à des contrôles visuels et opérationnels : la propreté, la garde au sol des modules, l'état de surface, les fondations apparentes, les arêtes vives, les pièces manquantes, l'usure excessive et l'intégrité de la structure.

B) Contrôle fonctionnel

Contrôle, plus approfondi que le contrôle visuel de routine, destiné à vérifier le fonctionnement et la stabilité du module d'entraînement physique.

Il convient de réaliser ce contrôle à des intervalles d'un à trois mois, ou à la fréquence indiquée dans les instructions du fabricant / distributeur.

C) Contrôle annuel principal

Contrôle destiné à constater le niveau de sûreté du fonctionnement du module dans son ensemble.

Pour chaque module d'entraînement physique, le fabricant / fournisseur est tenu de fournir des instructions de maintenance comportant au minimum les informations suivantes :

- Informations relatives aux éléments nécessitant un entretien (par exemple graissage, serrage des boulons, rétablissement de la tension des chaînes et des cordes).
- Remplacement immédiat ou réparation immédiate de tout élément manquant, endommagé ou usé sur le module d'entraînement physique.
- Maintien d'un état de surface approprié sous le module d'entraînement physique.
- Installation des pièces de rechange conformément aux seules spécifications du fabricant.
- Indication des matériaux dont la mise au rebut nécessite un traitement particulier, lorsque de tels matériaux ont été utilisés.

Si, dans le cadre de la maintenance, il est difficile de déterminer à partir de quel point un matériau se fragilise, les fabricants doivent indiquer le délai à l'issue duquel il convient de remplacer la pièce ou l'équipement.