



XYZ SIEMENS

Vertical Machining Center

Het kloppend hart van uw productie.



KENMERKEN

- ✓ Siemens 828D sturing
- ✓ tot twintig keer sneller dan een manuele machine
- ✓ van eenvoudige tot complexe werkstukken
- ✓ unieke veiligheidsfuncties
- ✓ uitstekende kwaliteit
- ✓ bewaar elk programma inclusief foto's en notities
- ✓ snel leverbaar
- ✓ veilige en propere werkplaats



XYZ 500 LR

Door zijn capaciteiten een uiterst populaire keuze voor wie op zoek is naar een CNC bewerkingscenter aan heel competitieve prijs.

SIEMENS 828D besturingsysteem

Koersen xyz: 510 x 400 x 450 mm

Tafel: 580 x 400 mm

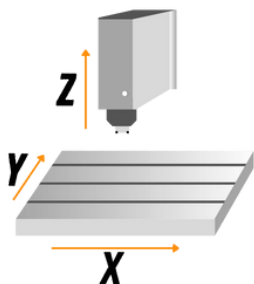

Hoofdmotor: 13 kW (18 pk)
Snelheden spindel: 5-8000 omw/min
12-voudige gereedschapswisselaar
Tafelafmetingen: 580 x 400 mm
T-gleuven: 3 stuks (16mm)
Langsverplaatsing x: 510 mm
Dwarsverplaatsing y: 400 mm
Hoogteverplaatsing z: 450 mm
Opname spindel: BT40
Voedingsbereik 1-2000 mm/min
Spindelcenter tot center tafel: 100-550 mm
Laadvermogen tafel: 250 kg
Afmetingen kogelomloopspindels 28mm P8
Afstand spindel tot kolom: 550 mm
Netto gewicht: 2400 kg
Afmetingen LxBxH: 1660x1860x2300



- Siemens 828D sturing
- 10.4" TFT Sinumerik display
- Lineaire geleidingen
- Geassembleerd & afgeregeld in Devon, GB.
- Tot 20 keer sneller dan een manuele machine
- Van eenvoudige tot complexe werkstukken
- 'Easy Clean' spanenbak met pomp
- Kwalitatief gepoederlakte afschermingen
- LED-verlichting
- Rigid Tapping
- Geoptimaliseerde Digital Servos
- Koelpompinstallatie met 105L capaciteit
- Hoogwaardige stalen afscherming van alle assen
- Gratis aansluiting en paszetting van de machine

XYZ 500 LR

"Lineair Rail" bewerkingscenter

Stevige basis

de uitstekende dempingscapaciteit, stabiliteit, thermische stabiliteit & sterkte van Meehaniet® maken het een superieur basismateriaal voor freesmachines. Het biedt de noodzakelijke basis voor precisiebewerking en zorgt voor nauwkeurigheid, stabiliteit en duurzaamheid gedurende de hele levensduur van de machine.

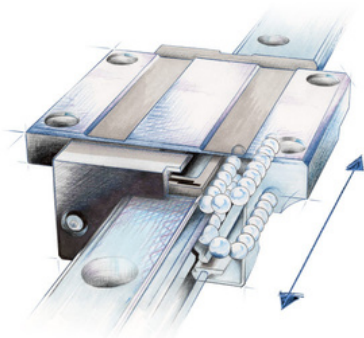

Lineaire geleiding

De keuze van XYZ om een gamma machines uit te brengen met lineair rail techniek is gekomen na de recente, indrukwekkende veranderingen in ontwerp en prestaties van deze techniek.

Op die manier voldoet ook deze techniek aan de strenge kwaliteit en prestatievereisten van XYZ.

De prestaties van deze machines gecombineerd met de intuïtieve Siemens sturing en de lage prijs maakt de LR reeks tot een bijzonder interessante combinatie.

Geanalyseerd & getest

XYZ Machine Tools 'hoopt' niet op een stevige machine. Elke machine uit het gamma is ontworpen met gebruik van de allerlaatste technologieën.

Zo is ook elk onderdeel en elk gietdeel geanalyseerd op spanningen en zwakke punten.

Alle CNC machines worden overigens onderworpen aan een strikte kwaliteitscontrole in de fabriek.

Ze worden uitgeregeld met hulp van de nieuwste Renishaw ball bar & lasertechnologie.



"We have a team of 17 machine builders and inspectors. We use the latest Renishaw ball bar and laser equipment on every machine. This means quick installation and commissioning because ALL our machines are checked in Devon before delivery."

SIEMENS 828D

De krachtbron in de compacte CNC-klasse

Gebruiksvriendelijke interface

De 828D sturing beschikt over een intuïtieve en gebruiksvriendelijke interface, waardoor gebruikers gemakkelijk met het systeem kunnen communiceren. Het biedt een duidelijke visualisatie van machinebewerkingen en eenvoudige programmering van bewerkingsprocessen.



Betrouwbaarheid & Performance

Siemens staat bekend om het produceren van hoogwaardige besturingsystemen met sterke nadruk op betrouwbaarheid en prestaties. De 828D sturing is gebouwd om bestand te zijn tegen de hoge eisen van de metaalbewerkingsindustrie en biedt robuuste hardware en stabiele softwareprestaties.

Geavanceerde functies

De sturing bevat geavanceerde functies en mogelijkheden die de bewerkingsefficiëntie en precisie verbeteren. Het ondersteunt bewerkingen op hoge snelheid, adaptieve gereedschapspaden en geavanceerd gereedschapsbeheer. Hierdoor bekomt u een verbeterde algehele productiviteit.

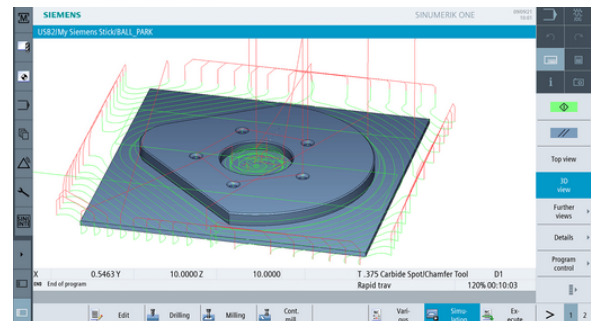

Extensief Support Network

Een uitgebreid ondersteuningsnetwerk met wereldwijd bereik. Siemens biedt technische ondersteuning, trainingsprogramma's en documentatie, zodat gebruikers het besturingsysteem efficiënt kunnen bedienen.

"Siemens has always been known for their quality, and the 828D control is no exception. It has transformed our shop floor, enabling us to achieve higher accuracy, faster cycle times, and improved overall efficiency. Siemens continues to set the industry standard."

- GHI Machining.

Software opties

- Remote Electronic Handwheel
- Renishaw Toolsetting/Probing
- Offline Programming
- Contour handweel
- Factory Networking
- M30 Auto-Power Off optie (XYZ Fabrieksoptie)
- Siemens Advanced Programming*



- Shopmill Programming
- Meerdere nulpunten
- Rest-machining
- 3D Solid simulatiepakket
- Geavanceerde functie pockets met eilanden
- Real Time Simuleren
- Tool Life Management
- XYZ Custom Screens voor bijkomende functionaliteit

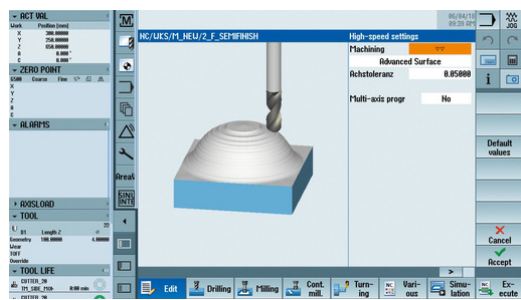

Hardware opties

- Automatische spananafvoer + spanenkar
- 12.000RPM Spindelupgrade
- Coolant Through Spindle (CTS)
- 24-voudige gereedschapswisselaar "Arm Type" (Toolwissel 2,5sec tov 8sec)
Beschikbaar op 750 - 1000 - 1600LR
- 4th Axis Milling
- Oil Skimmer
- Riser Block 250mm, verhoogt tafel/spindel afstand.
- Zijpanelen met venster
- Extra LED-verlichting
- LNS LuchtfILTER Afzuiging
- Toolsetter BT40 + Montagehulp
- Freesklemmen
- Tooling



4th Axis Milling



Coolant Through Spindle (CTS)



Toolsetter BT40



Extra LED-verlichting



12.000 RPM Spindel



Automatische spananafvoer

All XYZ machining centres are built of a well-proven solid meehanite® ribbed cast iron construction. Incorporating solid hardened box ways or the latest in linear bearing technology and Siemens controls. From tool changers and spindles to multi-axis functionality, our XYZ vertical machining centres offer a multitude of productivity boosting features.

Machines Crispyn

Doorgedreven service en ondersteuning

Levering en installatie

Elke XYZ machine wordt gratis, volgens de regels van de kunst, in dienst gesteld.

Onze vakmensen zetten de machine correct pas en gebruiksklaar.

Onderdelen

Volledige transparantie: alle onderdelen en prijzen kan je online bekijken, zo sta je nooit voor onverwachte kosten.

Met een onderdelenmagazijn van 1700m² zijn er steeds 2 miljoen euro aan onderdelen binnen 24u leverbaar.

Service

Machines Crispyn biedt al meer dan 35 jaar onovertroffen service.

Koppel dat aan de kwaliteit die XYZ machines sinds 1984 levert en je hebt een oerdegelijke formule waar je kan op vertrouwen.

Onze eigen XYZ servicetechniekers kennen uw machine van binnen en van buiten.

Kortom, vakmensen waar je kan op rekenen.



“Service is enorm belangrijk voor ons. Omdat we Machines Crispyn al kenden wisten we dat we ons daar geen zorgen over hoeven te maken.”

- Sven M., Don Bosco Halle



XYZ Machine Tools



- Ontwikkeling en samenstelling van XYZ Prototrak machines
- Meer dan 300 machines onmiddellijk leverbaar.
- Bewezen kwaliteit en betrouwbaarheid, al meer dan 35 jaar.
- Meer dan € 2.000.000,- aan onderdelen uit voorraad leverbaar.
- Levert per jaar meer dan 1200 machines.
- Strikte kwaliteitscontrole.
- Doorgedreven service.
- Sinds 1986 specialist in metaalbewerkingsmachines.



SIEMENS



- Ontwikkeling en producent van de 828D Sinumerik sturing
- Hoofdkantoor in Nuremberg, Duitsland
- Sinds 1960 actief in industriële automatisatie & sturingsystemen voor verspaningsmachines.



Machines Crispyn BE - NL



- Exclusief verdeler van XYZ machines in België en Nederland.
- Sinds 1982 gespecialiseerd in metaalbewerkingsmachines
- Eigen werkplaats, service- en montagedienst.
- Meer dan 250 machines onmiddellijk uit voorraad leverbaar.
- Ruime toonzaal met machines en toebehoren.
- Maatwerk of specifieke aanpassingen mogelijk.
- Ruim onderdelenmagazijn.



*"When you commit to an XYZ product, XYZ commits to you!
We are committed to providing the best level of service. This means that while your machine tool has the support of the **XYZ Spares Department** & **XYZ Service Team**, you will be backed up by the free support of the **XYZ Applications Training Team** and the free **XYZ Programming Helpline**."*

XYZ Machine Tools UK

"Experience you can trust"



XYZ
Machine Tools





Heeft u al eens aan leasing gedacht?
Door leasing is het bedrijfsmiddel
sneller beschikbaar, zonder dat u in één
keer het volledige aankoopbedrag
moet betalen.